

FONDATION



Bien (se) conduire

BIEN (se)
CONDUIRE

C'EST être

Sensibiliser
le grand public

responsable

SUR LA ROUTE,

Faire progresser
la recherche

ENVERS les

auteurs ET

l'environnement.



Soutenir
des initiatives
citoyennes

Rapport d'activité 2022

Notre vision 3

Notre gouvernance 4

12 ans d'action 6

Faire progresser la recherche 8

Sensibiliser le grand public 10

Soutenir des initiatives associatives et citoyennes 14

Une approche scientifique, éthique et pédagogique pour une conduite responsable pour tous 16

La lecture pour favoriser l'ouverture aux autres et lutter contre les incivilités et la somnolence 24

Lutter contre les déchets sauvages, prévenir les incendies et promouvoir l'écoconduite 26

Restaurer et préserver la biodiversité 30

12 ans d'action en chiffres

47

études scientifiques et enquêtes financées pour faire progresser la recherche

800

opérations de sensibilisation du grand public

100

associations et partenaires soutenus

Crédits : Agence Rebellion / Agence Sweet Punk / Alexis Toureau / caesapicsproduction.com / Caroline Gasch / Cyrille Dupont, The pulses / Enactus France / Fondation VINCI Autoroutes / Gabrielle Cooper-Weisz / iStock / Jean Phillippe Moulet / Philippe Carton / Philippe Chavaren / photodepoorter.fr / Photographe Yann Bouvier / VINCI Autoroutes / William Daniels / Portraits : François Borderie / Conception et réalisation : EPCOKA



Les yeux grand ouverts

À travers ce rapport « anniversaire » qui marque les 12 ans d'activité de la Fondation VINCI Autoroutes, je suis fier de partager le bilan du travail accompli, et les perspectives des combats à poursuivre sur la route, pour la sécurité de tous.

En 12 ans, l'action de la Fondation a contribué à mieux connaître et faire progresser les comportements au volant, à nourrir les débats et réflexions sur les grands enjeux de sécurité routière, à renouveler les approches en matière de sensibilisation et d'information du grand public. Elle a aussi permis à certaines problématiques, il y a peu encore orphelines dans les politiques publiques, d'être enfin identifiées comme des grandes causes, méritant l'attention et la mobilisation de tous – je songe en particulier à la somnolence et l'hypovigilance, ainsi qu'au fléau des heurts de véhicules d'intervention et leurs conséquences dramatiques pour les personnels.

Dans le même temps, le périmètre d'intervention de la Fondation s'est élargi – de la sécurité routière à la préservation de la biodiversité et la restauration du patrimoine naturel dans les territoires, en passant par la promotion de la lecture – tout en pérennisant sa philosophie d'action et le sens de sa mission première : promouvoir des conduites plus responsables.

Je remercie l'ensemble des acteurs – scientifiques, experts, ambassadeurs, salariés, partenaires associatifs... – pour leur contribution et leur engagement exemplaires aux côtés des équipes de la Fondation. Chaque campagne, chaque étude, chaque action de terrain compte.

Il n'y a pas de fatalité. Sur la route, et plus largement autour de soi, la Fondation appelle à garder les yeux grand ouverts.



Pierre Coppey

Président de la Fondation VINCI Autoroutes

Notre gouvernance

Conseil d'administration

Le Conseil d'administration de la Fondation d'entreprise VINCI Autoroutes est composé de trois collèges : les membres fondateurs faisant partie du groupe VINCI Autoroutes, des représentants du personnel et des personnalités qualifiées. Ensemble, ils valident le programme pluriannuel de la Fondation et votent le budget nécessaire à son fonctionnement. Le conseil d'administration se réunit deux fois par an sous la présidence de Pierre Coppey, président de la Fondation VINCI Autoroutes.

Collège des membres fondateurs

Pierre Coppey

Représentant de VINCI Autoroutes, président de VINCI Autoroutes et de la Fondation

Marc Bouron

Représentant de Cofiroute, directeur général de Cofiroute, vice-président de la Fondation

Blaise Rapior

Représentant d'Escota, directeur général d'Escota

Raphaël Martin

Représentant d'ASF, directeur de l'exploitation Ouest d'ASF

Collège des personnalités qualifiées

P^r Isabelle Arnulf

Neurologue, directrice de l'unité de pathologies du sommeil de l'hôpital Pitié-Salpêtrière (AP-HP) à Paris

Élise Bon

Directrice de l'environnement VINCI Autoroutes

Allain Bougrain-Dubourg

Président de la LPO (Ligue pour la Protection des Oiseaux)

Christophe Bourroux

Journaliste

Alexandra Boutelier

Directrice générale du Consortium Stade de France

Patrick Chesnais

Acteur et réalisateur, président fondateur de l'Association Ferdinand

Philippe Clergeau

Professeur émérite au Muséum national d'Histoire naturelle

Josiane Costantino-Bossuet

Directrice des ressources humaines de VINCI Autoroutes

Jean-Michel Dedôme

Consultant, ancien directeur du développement et de l'animation des richesses humaines de VINCI Énergies France

Ludovic Demierre

Directeur des ressources humaines de VINCI Construction

Pierre Duprat

Directeur de la communication de VINCI

Cynthia Fleury

Philosophe et psychanalyste, professeure au Conservatoire national des arts et métiers, membre du Comité consultatif national d'éthique

Arnaud Grison

Président-directeur général de VINCI Énergies

Arnaud Judet

Directeur exécutif responsable pour les concessions d'infrastructures en Allemagne et en Grande-Bretagne de VINCI Concessions

Panayiotis Papanikolas

Patron pays de VINCI Concessions Grèce

Christophe Saintillan

Directeur général adjoint d'ASF

Isabelle Spiegel

Directrice de l'environnement de VINCI

Collège des représentants du personnel

Arnaud Audinet

Représentant des salariés d'ASF

Isabelle Esquerre

Représentante des salariés d'Escota

Olivier Wosny

Représentant des salariés de Cofiroute

**Pour favoriser
le pluralisme de
la réflexion et
ouvrir le débat à
des regards neufs,
les instances de
gouvernance
de la Fondation
rassemblent
des personnalités
qualifiées, issues de
différents horizons
de la société civile.**



Comité scientifique

Le Comité scientifique de la Fondation se compose de neuf membres issus du monde scientifique ou professionnel de VINCI Autoroutes. Il contribue à l'élaboration des cahiers des charges des appels à projets et évalue les programmes d'étude et de recherche. Il participe également à la sélection des actions et initiatives associatives qui sont soutenues par la Fondation.

Solange Altazin

Responsable du pôle Développement durable et Environnement, VINCI Autoroutes, réseau Escota

D^r Bernard Laumon

Directeur de recherche émérite, département Transport, Santé, Sécurité à l'université Gustave Eiffel à Marne-la-Vallée

David Le Breton

Anthropologue et sociologue, professeur à l'université de Strasbourg

P^r Damien Léger

Responsable du Centre du sommeil et de la vigilance de l'Hôtel-Dieu (AP-HP) à Paris

P^r Daniel Marcelli

Professeur émérite de psychiatrie de l'enfant et de l'adolescent, président d'honneur de la Fédération nationale des écoles, des parents et des éducateurs

Fabrice Russo

Directeur régional d'exploitation, région Ouest Atlantique, VINCI Autoroutes, réseau ASF

Julien Tonner

Ingénieur conseil à la direction des risques professionnels, département Prévention des risques professionnels

Stéphanie de Valence

Directrice régionale adjointe, région Ouest, VINCI Autoroutes, réseau Cofiroute, directrice de l'École des Métiers de l'Autoroute (EMA)

Comité de sélection biodiversité

Depuis 2022, la Fondation accompagne des initiatives menées par des acteurs locaux, visant à améliorer les conditions de vie des espèces végétales et animales. Chaque projet est soutenu et porté par un collaborateur de VINCI Autoroutes auprès du comité, composé de **deux membres extérieurs** et **d'une dizaine d'experts environnement** de VINCI Autoroutes.

Philippe Clergeau

Professeur émérite au Muséum national d'Histoire naturelle

Christian Couloumy

Adjoint au maire en charge de l'environnement de la commune d'Embrun, président d'Envergures alpines

12 ans d'action

Depuis sa création, la Fondation VINCI Autoroutes a pour mission d'éveiller chacun à sa responsabilité sur la route, individuelle ou collective.

Au fil des ans, elle a progressivement élargi son territoire d'action à l'éducation, au respect de l'environnement, à l'ouverture aux autres par la lecture et à la préservation du patrimoine naturel. Retour sur ces douze années d'action qui engagent chacun à bien (se) conduire.



Faire progresser la recherche

En finançant des recherches scientifiques innovantes dans trois domaines : les conduites à risques, le respect de l'environnement ou encore la lecture comme vecteur d'amélioration des comportements.



Sensibiliser le grand public

En menant des campagnes d'information et de sensibilisation aux risques routiers, et à la conduite responsable et à la préservation de l'environnement.



Soutenir des initiatives associatives et citoyennes

En promouvant des projets en faveur d'une mobilité sûre, respectueuse des autres et de l'environnement, et en accompagnant des projets de restauration écologique.

12 ans d'action au service du bien commun



ENTRETIEN

Bernadette Moreau

Déléguée générale de la Fondation VINCI Autoroutes

Conduite responsable, respect de l'environnement, ouverture aux autres par la lecture ou financement de projets en faveur de la biodiversité : la Fondation agit de multiples manières pour nous engager à bien (nous) conduire. Explications avec Bernadette Moreau, déléguée générale de la Fondation VINCI Autoroutes.

Pourquoi avoir créé la Fondation VINCI Autoroutes ?

La Fondation est née en février 2011 à la suite de trois décès successifs de collaborateurs de VINCI Autoroutes, percutés par des conducteurs somnolents. Au-delà de ce que l'entreprise faisait déjà pour protéger son personnel, nous avons voulu nous engager pour contribuer à l'évolution des comportements sur la route. La Fondation s'est d'emblée positionnée sur trois champs d'action : le financement de recherches scientifiques pour améliorer les connaissances comportementales (par exemple, concernant la somnolence au volant), la sensibilisation du grand public en communiquant sur ces connaissances, enfin, le soutien d'initiatives associatives et citoyennes qui partagent notre combat.

Sur quoi agit concrètement la Fondation ?

Notre premier domaine d'intervention est la conduite responsable. Il y a douze ans, la somnolence au volant était la première cause d'accidents mortels sur l'autoroute. Nous avons contribué à une meilleure compréhension de ce risque majeur et nous communiquons sans relâche auprès des conducteurs sur les moyens de le prévenir. Nous avons eu la même démarche en ce qui concerne l'inattention au volant ; et, bien évidemment, la sécurité des intervenants sur les routes et autoroutes a été au cœur de nos actions. Puis, en 2018, nous nous sommes engagés dans deux autres domaines d'intervention : le respect de l'environnement (lutte contre les déchets sauvages, contre le risque d'incendie dû aux mégots, etc.) et la lecture, avec l'opération « Lire, c'est voyager ; voyager, c'est lire » en offrant des livres sur les aires d'autoroute pour partager le plaisir de lire et inciter les conducteurs à faire une pause. Enfin, depuis 2022, nous soutenons financièrement des projets en faveur de la préservation des espaces naturels dans les territoires.

De quoi êtes-vous la plus fière ?

À l'heure où de nouveaux risques routiers émergent (inattention due aux smartphones, partage de la route en ville, etc.) et que d'autres perdurent (conduite sous alcool, drogue ou médicaments, agressivité au volant, etc.), et parce que les jeunes au volant y sont particulièrement exposés, je suis fière que la Fondation consacre d'importants moyens et beaucoup d'énergie à leur sensibilisation.

Que ce soit au travers de recherches et d'études, de clips vidéo diffusés sur les réseaux sociaux, de formations ou de soutien de projets d'étudiants, comme avec l'ONG Enactus, notre ambition est de les convaincre des bienfaits d'un comportement responsable sur la route pour eux-mêmes et pour autrui. Je reste aussi très humble mais déterminée, car la violence routière est à la fois inacceptable et évitable. ●

2011

Le premier Baromètre de la conduite responsable

Moins de 4 000 personnes tuées sur les routes en 2010 : c'est un chiffre qui peut très largement baisser, comme le considère une majorité de Français interrogés lors de cette enquête réalisée par Ipsos. Pourtant, l'analyse de leurs comportements incite à moins d'optimisme : peu de pauses sur les longs trajets, distraction, non-respect des distances de sécurité, etc. Autant d'attitudes qui seront étudiées dans les baromètres suivants.



Depuis 2012

Observer l'impact du manque de sommeil sur la conduite

Qu'elles soient conductrices de voitures, de poids lourds ou motardes, toutes les personnes au volant sont sujettes au risque de somnolence. Ainsi, dès 2012, la Fondation VINCI Autoroutes s'empare du sujet à travers une première étude menée par le D^r Maria-Antonia Quera Salva, neurologue et médecin, responsable de l'unité du sommeil de l'hôpital Raymond-Poincaré à Garches (AP-HP), qui révèle, qu'en quinze ans, les Français ont perdu l'équivalent d'une nuit de sommeil par an. En 2014, avec la même équipe de chercheurs, l'étude porte sur les conducteurs de poids lourds ; et c'est près d'un routier sur quatre qui déclare alors dormir moins de six heures la veille d'un long trajet. En 2017, c'est l'IRBA² et le Centre du sommeil et de la vigilance de l'Hôtel-Dieu (AP-HP) qui révèlent que les motards, en dette de sommeil, multiplient les erreurs de conduite. Enfin, en 2018, Christophe Bourroux, journaliste spécialiste de l'automobile sur RTL, suivi par le D^r Quera Salva, se prête à une expérience inédite : muni de capteurs, il réalise un trajet Paris-Biarritz, d'abord de jour, puis de nuit. Là encore, d'importantes séquences d'inattention et des microsommeils sont observés...

(1) Centre d'investigations neurocognitives et neurophysiologiques.
(2) Institut de recherche biomédicale des armées.
(3) Étude Ipsos pour la Fondation VINCI Autoroutes, 2015.

2013

Régulateurs de vitesse = baisse de la vigilance

En 2013, la Fondation publie les résultats d'une étude confiée au Ci2N¹ de l'université de Strasbourg, qui alerte sur l'utilisation du régulateur de vitesse : **il rend les conducteurs moins vigilants.**

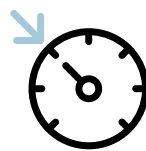

14 fois plus de risque de chute

C'est ce qui guette les motards en manque de sommeil.

2014

Les effets nocifs du téléphone au volant

En 2014, la Fondation publie une étude réalisée par le Ci2N¹. Les résultats sont sans appel : les informations enregistrées par le cerveau **diminuent de 30 % et l'exploration visuelle de la scène routière baisse de 50 % quel que soit le mode d'utilisation du téléphone.**

2015

Papa s'énerve-t-il au volant ?

À la veille des vacances de Noël 2015, la Fondation a dévoilé les résultats d'une grande étude³ sur les parents au volant. Si les enfants sont confiants dans la conduite de leurs parents, les adultes se montrent parfois très, voire trop, sûrs d'eux. D'après eux, 66 % des parents s'énervent au volant.

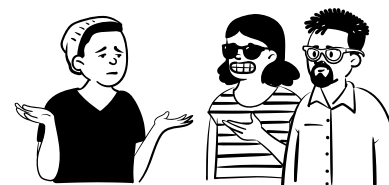

2016

« Dis-moi comment conduisent tes parents, je te dirai quel conducteur tu es... »

D'après une enquête Ipsos⁴ de 2016, la majorité des jeunes considère que ce sont leurs parents qui les ont le plus influencés, bien davantage que le reste de leur entourage (10 %) ou que leurs moniteurs d'auto-école (25 %). Infractions, prises de risque, incivilités, etc., ou à l'inverse, respect des autres conducteurs et du code de la route se transmettent au sein d'une même famille.

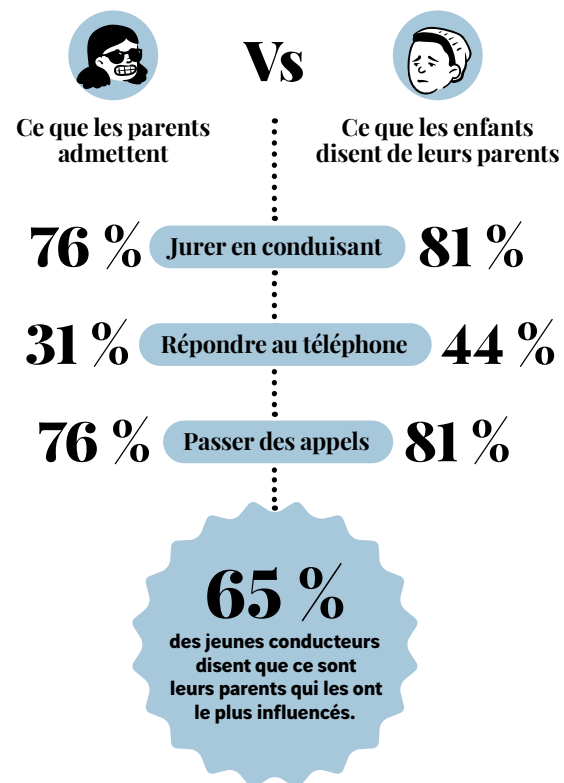

(4) Étude Ipsos pour la Fondation VINCI Autoroutes sur les parents au volant, 2016.
(5) Étude ECARR2 pour les Fondations VINCI Autoroutes et MAIF, 2021.

2018

Les Fondations VINCI Autoroutes et MAIF sensibilisent au bon usage des outils d'assistance à la conduite

En 2018, une étude soutenue conjointement par les Fondations VINCI Autoroutes et MAIF fait apparaître une augmentation du temps de réaction et une baisse du niveau d'éveil des conducteurs quand les outils d'assistance à la conduite sont activés. Le bon comportement, c'est de rester à tout moment en capacité de reprendre en main son véhicule face à une situation à risque !

2020

Faire une pause, c'est bien ; faire une sieste, c'est mieux !

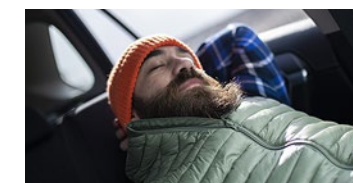

Une étude menée par le chronobiologiste Damien Davenne, directeur de l'unité mixte de recherche Comete Inserm-Unicaen, prouve que la sieste à la mi-journée est plus efficace qu'une simple pause pour prévenir la somnolence au volant sur les longs trajets.

1 jeune sur 4 ayant été blessé dans un accident de la circulation risque d'avoir un nouvel accident dans l'année qui suit⁵.

-50 % de récurrence avec un accompagnement psychologique bref.

2012

« Saviez-vous que nous étions aussi proches ? »

En 2012, une campagne d'affichage interpelle les conducteurs sur leur proximité avec les « hommes en jaune » qui interviennent sur le réseau autoroutier. **Objectif : protéger les patrouilleurs en intervention.**



2013

Ivre de vivre... pas de conduire !

En 2013, à l'invitation de l'acteur Patrick Chesnais, administrateur de la Fondation VINCI Autoroutes, qui a perdu son fils dans un accident de voiture, Guillaume Canet réalise le **court-métrage choc « Ivresse »**. Diffusé à la télévision et en avant séance au cinéma pour toucher un large public, le film expose les dangers de l'alcool au volant. L'enjeu est clair : sensibiliser les jeunes sans être moralisateur.



« Ce film montre l'ivresse de vivre, de s'aimer quand on a 20 ans. Souvent, l'alcool fait partie de la fête. **Mais au volant, tout peut basculer.** »

Guillaume Canet



2013

« 1, 2, 3, siestez ! » Et si vous dormiez sur les aires d'autoroute ?

Parce que la somnolence au volant est à l'origine d'un accident mortel sur trois sur l'autoroute, il est impératif de faire des pauses toutes les deux heures, et d'en profiter pour dormir quelques minutes. C'est pour diffuser ce message de prévention que la Fondation incite, depuis l'origine, les conducteurs à s'arrêter pour se reposer. Elle a, par exemple, diffusé la campagne « **1, 2, 3, siestez !** » sur de nombreuses aires du réseau VINCI Autoroutes au cours des étés 2013 et 2014. Au programme : sieste flash dans des espaces dédiés, conseils de médecins de l'Institut national du sommeil et de la vigilance (INSV) et test du niveau d'éveil avec l'application « Roulez éveillé® ». L'édition 2017 de la campagne estivale ajoute un nouveau dispositif de sensibilisation en proposant des animations théâtrales sur la somnolence, l'inattention et l'exemplarité, avec son partenaire Co-Théâtre.

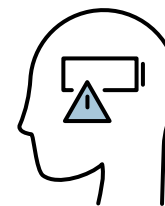

« Dès les premiers signes d'hypovigilance (nuque raide, paupières lourdes, bâillements, etc.), **il est impératif de s'arrêter dès que possible** sur une aire pour faire une pause et récupérer son niveau d'éveil. »

P^r Damien Léger
Responsable du Centre du sommeil et de la vigilance de l'Hôtel-Dieu (AP-HP) à Paris

2012 à 2019

Prévention sur *un circuit mythique*

De 2012 à 2019, la Fondation était présente aux *24 Heures Camions du Mans* pour sensibiliser tous les publics, et notamment les conducteurs de poids lourds, aux risques routiers et à la sécurité du personnel intervenant sur l'autoroute. Gare à la somnolence et à l'inattention !

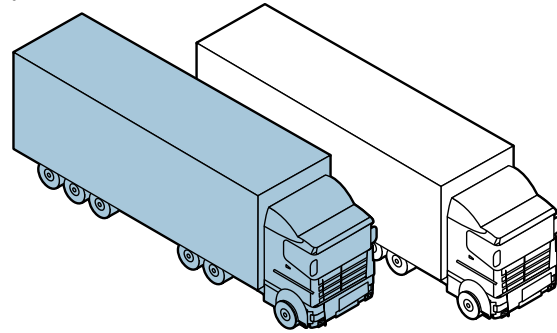

2015

La nuit, soyez *encore plus* vigilants !

Le vendredi 23 octobre 2015, à l'occasion des vacances de la Toussaint, l'opération « *Faites le plein de vigilance* » a sensibilisé les conducteurs au risque de somnolence au volant lié à la conduite de nuit. Sur onze aires du réseau VINCI Autoroutes, de 18 h à 1 h du matin, les équipes de la Fondation ont offert un café et proposé un test d'éveil avec l'appli « Roulez éveillé® ».



2022

Heurts de fourgon : *une sensibilisation* *sans relâche*

La règle du corridor de sécurité : quand un véhicule intervient, je ralentis et je change de voie. C'est un réflexe essentiel pour les patrouilleurs qui sont particulièrement exposés au risque d'accident, avec en moyenne deux véhicules d'intervention heurtés chaque semaine sur le réseau autoroutier concédé. En 2020, pour contribuer à la prise de conscience des conducteurs, plus d'une centaine de poids lourds ont affiché la campagne « *N'approchez pas de mon homme/ma femme. Gardez vos distances* » au dos de leurs camions. Le visuel montrait un patrouilleur en action et son/sa conjoint(e) pour alerter sur l'impact familial d'un accident. En parallèle, les conducteurs de poids lourds, ambassadeurs de cette opération, ont été sensibilisés aux risques routiers liés à leur métier (somnolence, non-respect des distances de sécurité, etc.). En 2021, une nouvelle campagne voit le jour. Avec le titre *#Exposés*, elle consiste à présenter des dizaines de véhicules d'intervention heurtés sur les aires d'autoroute pour rendre compte de la quantité et de la violence des chocs. En 2022, cette exposition devient itinérante avec un slogan fort : « *Quand allez-vous percuter ?* ».



« Les chauffeurs de poids lourds utilisent régulièrement l'autoroute. *Ils se sentent proches du personnel d'intervention qu'ils croisent quotidiennement.* Nous contribuons, par cet appel, à la vigilance de tous les conducteurs. »

Nathalie Renaudeau
Directrice opérationnelle
de Deret Transporteur

2013

Roulons- autrement.com : un site original et mondial

En 2013, la Fondation et l'Association Ferdinand, présidée par l'acteur Patrick Chesnais, lancent ce nouveau média participatif dédié à la culture de la sécurité routière. On y découvre des campagnes de sensibilisation en provenance du monde entier.

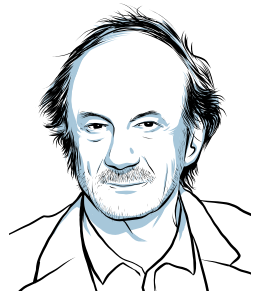
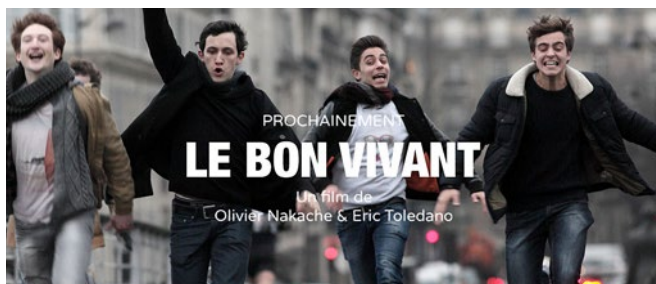

« Je dirais aux jeunes qui verront ce film : amusez-vous, c'est le moment ou jamais... mais bon sang, ne conduisez pas quand vous avez bu. »

Patrick Chesnais



2019

Et qui ramasse vos déchets sur la route ?

Plus d'un Français sur trois jette des déchets par la fenêtre de sa voiture, d'après une étude Ipsos réalisée pour la Fondation à l'été 2019. Une campagne mettait en scène un agent autoroutier chargé du ramassage : « **En jetant vos déchets par la fenêtre, c'est lui que vous jetez sur la route.** »



2015

Le Bon Vivant : et si la vie durait un peu plus longtemps ?

En 2015, c'est à Éric Toledano et Olivier Nakache que Patrick Chesnais propose de réaliser un nouveau court-métrage de sensibilisation aux dangers de l'alcool au volant. *Le Bon Vivant* met en scène une bande de jeunes fêtards. Sorties, alcool... jusqu'au retour tragique au petit matin en état d'ébriété. Parce que la force des images peut contribuer à faire changer les comportements, le film a été diffusé dans la plupart des cinémas de France. Il est toujours disponible en ligne.

2019

« Lire, c'est voyager ; voyager, c'est lire » selon Victor Hugo

En 2019, pour la deuxième édition de cette opération, la Fondation offre 40 000 livres aux vacanciers sur la route de leurs vacances pour transmettre le goût de lire et les inviter à une pause littéraire sur le trajet. Erik Orsenna, de l'Académie française, est le parrain de cette édition et propose une sélection pour la satisfaction des petits et grands lecteurs.

« Lorsqu'on lit, on est plus grand. On n'est pas assigné à résidence. On circule à travers les âges, les héros, les pays. »

Erik Orsenna

Parrain de la 2^e édition de l'opération
« Lire, c'est voyager ; voyager, c'est lire »



2021

#StopMégots : halte aux incendies

Sur la route, un seul mégot suffit à brûler des milliers d'hectares de forêt. À l'été 2021, l'entente Valabre pour la forêt méditerranéenne et la Fondation étaient présentes sur six aires du sud du réseau VINCI Autoroutes (kits pédagogiques offerts aux vacanciers, cendriers de poche pour les fumeurs, etc.) afin d'attirer l'attention sur les risques et changer les comportements.

2021

La Fondation partenaire du World CleanUp Day

En 2021, pour la quatrième année consécutive, des collaborateurs de VINCI Autoroutes, ambassadeurs de la Fondation, ont participé à cette campagne mondiale. Ils ont organisé, avec des associations environnementales ou des collectivités, des opérations de nettoyage de l'espace public.



Une approche SCIENTIFIQUE, ETHIQUE ET pédagogique POUR UNE CONDUITE responsable POUR TOUS.

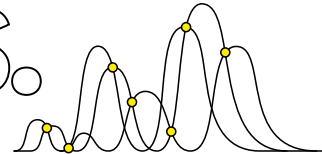

35%

des conducteurs ne s'arrêtent jamais pour faire une sieste lors d'un long trajet.

2

par semaine

C'est en moyenne le nombre de véhicules d'intervention heurtés hebdomadairement sur le réseau autoroutier.

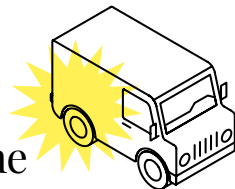

Dans près de 3 cas sur 5, ces accidents ont pour origine la somnolence ou l'inattention du conducteur impliqué.

74%

des Français utilisent leur smartphone au volant, tous usages confondus, y compris GPS.

Les jeunes au volant : attention, danger ?

ENTRETIEN

David Le Breton

Anthropologue et sociologue

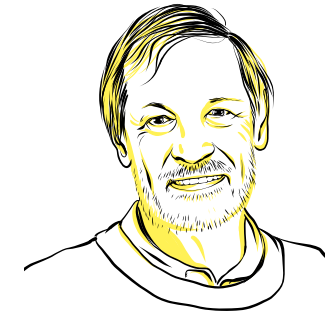

Parce qu'une personne sur cinq tuée dans les accidents de la route a entre 18 et 24 ans, la Fondation a soutenu la réalisation d'une étude sociologique sur le rapport des jeunes à la conduite et à l'automobile. Pilotée par David Le Breton, anthropologue et sociologue de l'université de Strasbourg, spécialiste des représentations et des mises en jeu du corps humain, qu'il a notamment étudiées en analysant les conduites à risque, cette étude, financée par la Fondation VINCI Autoroutes, a donné lieu à une conférence-débat le 16 mars 2022 et à la publication d'un livre, *Les Jeunes au volant* (éditions Érés). Éclairages.

Comment cette enquête a-t-elle été menée ?

Nous avons questionné 150 jeunes partout en France, en milieu rural et urbain, en province et à Paris, sur leur rapport à la transgression, à la vitesse, à l'écologie, aux autres conducteurs, etc. Au-delà des statistiques existantes, c'est la première enquête qualitative sur le rapport de la jeunesse à la route. Trois chercheurs et moi-même avons mené et analysé personnellement les entretiens.

Quels sont les grands résultats de l'enquête ?

La première voiture est un instrument de liberté, comme le furent le premier vélo ou la première mobylette. C'est la grande scission entre l'enfance et l'âge adulte. Par ailleurs, la voiture permet d'emmener ses amis, d'aller plus loin que son environnement habituel, etc. C'est une sorte d'équivalent d'*Une chambre à soi* de Virginia Woolf : on écoute sa musique, on peut décorer son véhicule, etc. Les jeunes ruraux, bien sûr, investissent plus la voiture que les jeunes urbains, qui en ont moins besoin. Toutefois, une minorité montre peu d'attachement à leur voiture, voire la considère comme un piège financier ou une aberration écologique.

Quels sont les risques encourus par les jeunes au volant ?

La moitié des conducteurs impliqués dans les accidents corporels ont entre 18 et 29 ans ! Les garçons sont les plus exposés : les rites de virilisation impliquent d'aller plus vite que les autres, de doubler en conditions dangereuses pour épater les passagers. Les filles, elles, sont plus prudentes et ont

d'avantage conscience que la voiture peut tuer. Chez les jeunes, il y a aussi cette urgence, cette envie de foncer pour rattraper un retard pris par un lever tardif, par exemple. Bien sûr, le smartphone augmente les risques. Les jeunes connaissent le danger, mais ont du mal à ne pas répondre à leurs notifications ou à leurs appels. Enfin, ils ont tendance à conduire même épuisés ou sous substances. Les risques d'accidents se multiplient alors.

“

Le respect du code de la route renvoie au lien social : comment prendre en compte autrui (les piétons, les cyclistes, les autres conducteurs) ? C'est tout l'enjeu de notre temps.”

Quels seraient vos recommandations pour que cela change ?

La prévention est essentielle. Elle doit être faite par les pairs (et non les pères). De jeunes chanteurs, acteurs ou influenceurs sont de bons relais, comme dans la campagne digitale de la Fondation VINCI Autoroutes « *La notif* » avec le mot d'ordre « *#JeTeLaisseEnVu, #TuMeLaisseEnVie !* ». Les moins de 30 ans n'ont pas envie qu'on leur fasse la leçon mais qu'on leur parle sur un pied d'égalité. ●

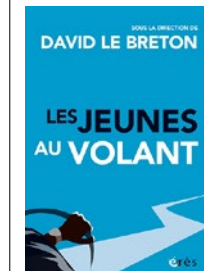

1^{re}

cause de décès des 18-24 ans : les accidents de la route.¹

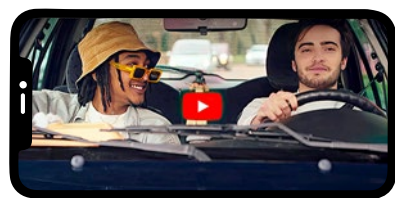

« #JeTeLaisseEnVu, #TuMeLaisseEnVie ! »

C'est le slogan de la campagne digitale de sensibilisation diffusée au printemps sur les réseaux sociaux. Malgré les notifications incessantes d'une amie et les relances de son passager (« Vas-y, réponds ! »), le jeune conducteur parvient à ignorer son téléphone. Ainsi, il se concentre sur sa route et préserve sa vie. Incarnée par le Youtubeur Theodort et le comédien Sohan Pague (vu dans *Skam France*), cette vidéo de cinquante-deux secondes a été largement diffusée sur les réseaux sociaux.

Les jeunes au volant : une conférence éclairante

Le 16 mars 2022, la Fondation VINCI Autoroutes a organisé une conférence-débat autour de la publication de l'étude collective dirigée par le sociologue David Le Breton sur « Les jeunes au volant ». En présence de la déléguée interministérielle à la sécurité routière, Marie Gautier-Melleray, ce sont des experts de l'adolescence, des conduites à risques et de la sécurité routière qui ont croisé leurs regards, leurs réflexions et leurs avis pour identifier les nouveaux leviers de prévention afin de réduire l'exposition aux risques routiers des jeunes.

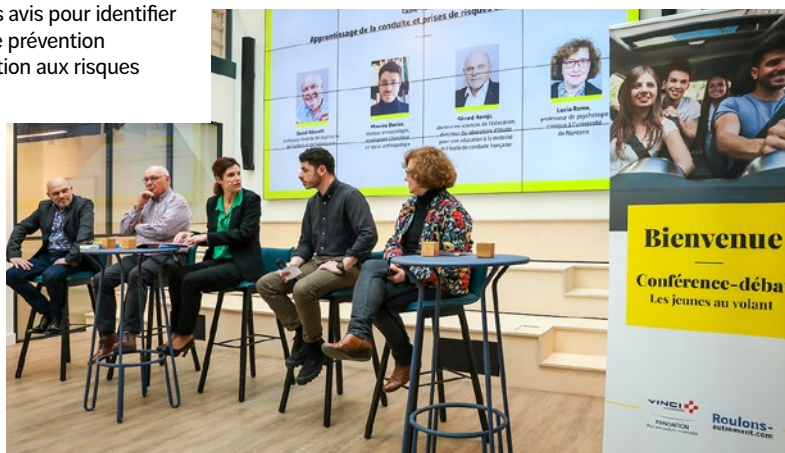

1 sur 2

C'est le nombre de jeunes qui déclarent **envoyer ou lire des SMS ou des mails en conduisant.**²

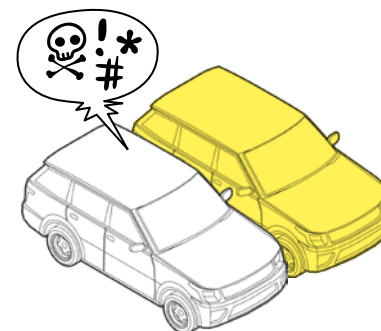

65 %

des Français ont déjà **injuré un autre conducteur.**³

71 %

ne respectent pas les distances de sécurité

27 %
doubtent par la droite

57 %

oublie de mettre leur clignotant pour doubler ou changer de direction

89 %

dépassent les limitations de vitesse de quelques km/h

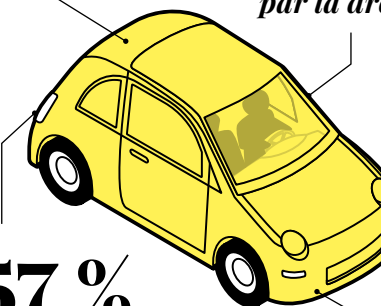

Conduite responsable : 12^e édition du Baromètre

Réalisé par Ipsos dans onze pays européens auprès de 12 400 personnes, le 12^e baromètre de la conduite responsable paru le 24 mai 2022 est riche d'enseignements. Ainsi, 84 % des conducteurs reconnaissent quitter la route des yeux plus de deux secondes. Également, 67 % ont des absences au volant : la notion de vagabondage de l'esprit (*mind-wandering*⁴) fait son entrée dans la qualification des comportements des conducteurs au volant. Mais aussi 74 % des Français utilisent encore leur smartphone en conduisant. La somnolence demeure un risque sous-estimé, puisque 46 % d'entre eux continuent à rouler bien que très fatigués. Alors que l'immense majorité des conducteurs pense bien se comporter sur la route, l'agressivité demeure (injures, voire altercations hors du véhicule). Autant de comportements à changer ! Heureusement, il y a des bonnes nouvelles : 60 % des répondants déclarent adopter une conduite plus économe et plus souple, surtout s'ils possèdent un véhicule électrique.



(1) La sécurité routière en France, bilan de l'année 2020, étude ONISR, 2021.
(2) Baromètre de la conduite responsable, Ipsos pour la VINCI Autoroutes, 2021.

(3) Baromètre français de la conduite responsable, Ipsos pour la Fondation VINCI Autoroutes, 2022.
(4) *Mind-wandering* : tendance à penser à des choses qui n'ont rien à voir avec la tâche en cours, à se détacher de l'environnement qui nous entoure.

« Quand allez-vous percuter ? » Une campagne choc pour sauver des vies

À l'approche de véhicules en intervention sur l'autoroute (patrouilleurs, dépanneurs, Samu, gendarmes, etc.), il faut respecter le corridor de sécurité, c'est-à-dire ralentir et se déporter sur la gauche pour laisser une voie libre entre l'intervention en cours et son véhicule. Cette règle est inscrite dans le code de la route depuis 2018. Hélas, deux véhicules d'intervention sont encore percutés chaque semaine sur le réseau autoroutier, la plupart du temps par des conducteurs endormis ou inattentifs. Face à ce constat intolérable, VINCI Autoroutes et la Fondation ont lancé le 1^{er} juillet, à la veille du premier week-end de départs en vacances, une opération choc itinérante pour témoigner de la colère des personnels d'intervention et interpeller un large public. Pendant un mois, un convoi exceptionnel de six camions porte-chars, transportant chacun trois fourgons accidentés, a sillonné le réseau de VINCI Autoroutes sous la bannière d'une question simple et cruciale : « **Quand allez-vous percuter ?** ». À l'occasion de dix-sept haltes sur les aires d'autoroute, les personnes ont pu s'approcher des carcasses de tôle et rencontrer les personnels. En complément, une campagne d'affichage sur les aires et sur les réseaux sociaux a également été déployée. C'est avec une attention collective que ces « anges gardiens », qui œuvrent 24 heures sur 24 et 7 jours sur 7 pour prévenir les accidents, pourront agir avec sérénité pour la sécurité des usagers.



FONDATION D'ENTREPRISE VINCI AUTOROUTES

8 agents

en intervention *ont trouvé la mort sur route et autoroute*, au cours de l'année 2022.

2 conducteurs sur 3

ne respectent pas systématiquement la règle du corridor de sécurité.¹



« Le respect du corridor de sécurité est primordial. *Vous sauverez la vie des patrouilleurs qui œuvrent pour votre sécurité.* »

Bryan Gonnot
Patrouilleur VINCI Autoroutes, district Île-de-France

Je les vois, je ralentis, je change de voie !

Plus de 50 véhicules d'intervention ont été percutés en 2022 sur le seul réseau VINCI Autoroutes. Une réalité sans appel qui a donné lieu à un clip de sensibilisation choc, dans le prolongement de la campagne estivale « **Quand allez-vous percuter ?** ». L'objectif ? Inciter les automobilistes à faire attention aux véhicules d'intervention. Le mot d'ordre est simple : « **Je les vois, je ralentis, je change de voie.** » Le clip a été diffusé sur les réseaux sociaux à partir du 2 novembre, au début des vacances de la Toussaint, et vu plus de 10 millions de fois.

20%

des conducteurs disent ne pas connaître la règle du corridor de sécurité.¹

(1) Baromètre français de la conduite responsable, Ipsos pour la Fondation VINCI Autoroutes, 2022.

(1) Baromètre français de la conduite responsable, Ipsos pour la Fondation VINCI Autoroutes, 2022.

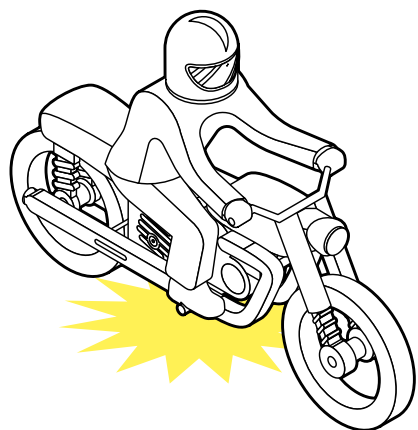

52%

des motards ont déjà **circulé sur les trottoirs.**¹

32%

des automobilistes ont déjà **empiété sur un sas vélo.**¹

Partage de la route : la difficile cohabitation des usagers !

À l'instar du Baromètre de la conduite responsable, cette étude réalisée en 2022 par Ipsos a interrogé 12 400 Européens. Les résultats parus le 12 octobre 2022 sont éloquentes. Ainsi, 84 % des répondants déclarent faire preuve de prudence : vérification des angles morts, respect des pistes cyclables et des places « handicapés », vigilance en ouvrant la portière. Dans les faits, les prises de risque se multiplient : non-respect du feu rouge ou du « petit bonhomme » rouge pour les piétons, empiètement sur les espaces réservés à d'autres usagers, etc. Automobilistes, motards, cyclistes et piétons ont tous peur les uns des autres... À l'heure de l'accélération des modes de déplacements actifs, il est plus qu'essentiel d'être tous sensibilisés au respect d'autrui et des règles pour une coexistence harmonieuse des usages.



(1) Enquête Partage de la route, Ipsos pour la Fondation VINCI Autoroutes, 2022.



55%

des temps d'arrêt sur les aires sont inférieurs à vingt minutes, soit une durée insuffisante pour réaliser **une pause réparatrice.**

Faites une sieste flash, le seul antidote à la somnolence !

Tous les vendredis et les samedis d'été, les vacanciers ont pu profiter des espaces sieste installés sur quatorze aires du réseau VINCI Autoroutes afin de retrouver un bon niveau d'éveil. Des cocons ou des grands poufs étaient mis à leur disposition pour s'allonger, et un podcast favorisant l'endormissement leur était proposé. Rien de tel qu'une sieste flash pour reprendre la route dans de bonnes conditions.

Somnolence : à ne pas sous-estimer !

Environ 20 % des longs trajets sont effectués sans arrêt. Plus d'un conducteur sur deux fait des pauses trop courtes pour retrouver un bon niveau d'éveil. C'est ce qui ressort d'une étude inédite ayant analysé 18 000 parcours. La somnolence demeure un risque sous-estimé, comme le rappelle le Baromètre de la conduite responsable : 40 % des conducteurs pensent qu'ils conduisent aussi bien ou mieux lorsqu'ils sont fatigués !

53%

des conducteurs français n'appliquent pas **la recommandation** d'une pause après deux heures de conduite.

Soutien à la mobilité des personnes en réinsertion professionnelle

Le 2 septembre, la Fondation a contribué à l'achat d'une voiture auto-école électrique via un chèque de 10 000 euros remis au groupe coopératif Tremplin. Des personnes éloignées de l'emploi pourront faire leur apprentissage et préparer le permis de conduire.

Conducteurs de poids lourds, la Fondation prend soin de vous

Le 29 novembre, en présence de Florence Guillaume, nouvelle déléguée interministérielle à la sécurité routière, sur l'aire de Limours-Janvry, la Fondation a invité les conducteurs de poids lourds à échanger sur la nécessité d'une bonne hygiène alimentaire et d'une bonne qualité de sommeil. Un petit-déjeuner équilibré était offert ainsi qu'une séance d'éveil musculaire en compagnie d'un coach.



La lecture



POUR FAVORISER L'OUVERTURE *aux autres* ET *lutter* CONTRE LES INCIVILITÉS ET *la somnolence.*



25 000

livres offerts sur
le trajet des vacances,
du 8 juillet au 13 août 2022,
distribués sur 10 aires du réseau
VINCI Autoroutes.

4^e

édition de l'opération
« Lire, c'est voyager ;
voyager, c'est lire. »

14

C'est le nombre de livres
sélectionnés et conseillés
par David Foenkinos,
parrain de la 4^e édition de
« Lire, c'est voyager ; voyager, c'est lire. »

La lecture, c'est le voyage de soi-même par essence



David Foenkinos

Écrivain

E N T R E T I E N

« La Fondation incite les gens à s'arrêter sur leur trajet pour choisir un livre : c'est un moyen original de faire de la prévention. Et moi, j'ai pu faire découvrir les auteurs que j'aime ! »

Parrain de la quatrième édition de « Lire, c'est voyager ; voyager, c'est lire » au cours de l'été 2022, l'écrivain David Foenkinos, auteur de *La délicatesse* et plus récemment de *Numéro deux*, lauréat du Prix Goncourt des lycéens et du Prix Renaudot pour *Charlotte*, partage sa passion de la lecture à travers une sélection de romans à emporter sur la route des vacances.

Pourquoi avoir accepté d'être parrain de cette opération ?

C'est une idée absolument formidable de pouvoir offrir des livres à des personnes qui partent en vacances. C'est important d'aller vers les gens et c'est émouvant d'avoir la chance de partager ses goûts. J'ai aussi été sensible à la volonté de prévention de la Fondation puisque cette opération incite les vacanciers à s'arrêter et prendre le temps de choisir un livre.

Quel était votre rôle dans le projet « Lire, c'est voyager ; voyager, c'est lire » ?

En tant que parrain, j'ai sélectionné des livres et des auteurs que j'aime et qui comptent pour moi, des ouvrages accessibles qu'on peut dévorer pendant l'été. Pour chacun des douze romans et des deux livres pour enfants,

j'ai rédigé de courtes notices pour guider les lecteurs. Je recommande par exemple *La lenteur*, du grand écrivain Milan Kundera : à lui seul, le titre est inspirant ! Nous devrions tous apprendre à ralentir sur la route. J'étais présent sur l'aire de Limours-Janvry pour le lancement de l'opération. J'ai adoré cette expérience qui m'a permis de partager cette sélection : la littérature est un point de rencontre... Et la route des vacances regorge de potentiels lecteurs.

Les livres vous accompagnent-ils en voyage ?

Toujours ! Quand je prépare mes bagages, je commence par une valise de livres : je suis donc souvent en excédent de poids... Et c'est surtout vrai l'été, qui est un temps de calme et de repli, au cours duquel on peut relire les écrivains qu'on aime. Je me souviens d'un été « Romain Gary », d'un été « Philip Roth »... Parfois même, j'écrivais en voyage, comme pendant la tournée promotionnelle de mon ouvrage *Charlotte* en Allemagne : j'ai écrit *Le Mystère Henri Pick* dans les trains allemands ! Il est vrai qu'en conduisant, c'est plus compliqué. Mais on peut écrire (ou lire) de manière très assidue, une fois arrivé à destination. ●

Extrait de la sélection
littéraire de
David Foenkinos



Le pays des autres
Leïla Slimani



Le rabaissement
Philip Roth

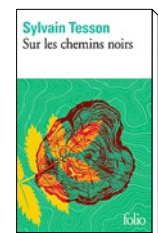

Sur les chemins noirs
Sylvain Tesson

« Cet ouvrage raconte comment, après son terrible accident, il tient la promesse qu'il s'était faite de traverser la France à pied. À la fois un hommage aux recoins du territoire et un plaidoyer pour la beauté et la culture. »



Satori à Paris
Jack Kerouac

LUTTER CONTRE
les déchets
 sauvages,
 PRÉVENIR
les incendies
 ET PROMOUVOIR
l'écoconduite

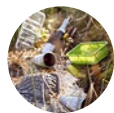

1
fumeur sur 4
 reconnaît jeter
 des mégots par la fenêtre
 de sa voiture.

100
 C'est le nombre
 de mégots de cigarettes
 jetés par kilomètre, par jour
 et par sens de circulation
 sur l'autoroute.

60%
 des conducteurs de
 véhicules électriques
 adoptent une conduite plus
 économe et plus souple.



Luc Langeron

Directeur départemental information
 et prévention de l'Entente Valabre
 pour la forêt méditerranéenne

« Plus que jamais,
 face au changement
 climatique, la prévention
 des incendies de forêt
 doit nous permettre
 collectivement d'éviter
 les outrages du feu et
 de développer avec nos
 concitoyens une véritable
 culture du risque. »



« Collaborer
 avec la Fondation
 VINCI Autoroutes
 sur la campagne
 'Jettomanie' a été
 pour moi l'occasion
 d'exprimer de manière
 humoristique mes
 valeurs pour la cause
 environnementale. »

Maxime Musqua

Humoriste et acteur
 du film *Jettomanie 2*



Aider les sternes à se reproduire

Le 12 octobre, à Amboise, des salariés de VINCI Autoroutes et des bénévoles de la LPO (Ligue pour la Protection des Oiseaux) ont participé à une journée de « chantier nature » organisée par la Fondation et la LPO. Objectif : aménager un site de nidification pour les sternes, ces oiseaux qui remontent d'Afrique au printemps pour se reproduire sur les bords de Loire.



Déchets aux bords des routes : les jeunes plus souvent négligents !

Bien que le jet de déchets par la fenêtre de la voiture soit majoritairement réprouvé, en 2022, plus d'un Français sur quatre le pratique encore en roulant⁽¹⁾. À rebours de certaines idées reçues, une forte proportion de jeunes (16-35 ans) semble peu concernée par l'impact des déchets sauvages et fait preuve plus souvent que ses aînés de négligence ou d'incivisme. Les moins de 35 ans sont ainsi **52 %**, soit **17 points de plus que les + de 35 ans**, à avouer jeter leurs déchets sur la voie publique, et **36 % à en jeter par la fenêtre de la voiture, soit 13 points de plus que les + de 35 ans**.



des personnes qui jettent des déchets disent ne pas avoir envie de les garder avec eux dans la voiture, pour les mettre à la poubelle plus tard.

(1) 8^e édition de l'enquête sur les déchets, Ipsos pour la Fondation VINCI Autoroutes, 2022.

Jettomanie, le retour !

Afin de sensibiliser le grand public, et spécifiquement les jeunes, contre cette mauvaise habitude qui consiste à jeter des déchets par la fenêtre de sa voiture, la Fondation VINCI Autoroutes a conçu une nouvelle campagne qui insiste sur les remèdes à proposer pour soigner la « jettomanie », cette pathologie trop répandue.



Dans un clip vidéo au ton décalé mettant en scène l'humoriste Youtuber Maxime Musqua, il est rappelé que le meilleur moyen pour soigner la « jettomanie », c'est d'utiliser une poubelle !

1 sur 3

Un jeune sur trois admet *jeter ses déchets par la fenêtre de sa voiture* !



#StopMégots : plus que jamais

À l'occasion des premiers départs en vacances d'été, la Fondation et l'Entente Valabre pour la forêt méditerranéenne ont lancé leur campagne de sensibilisation itinérante #StopMégots. Sur six aires du réseau VINCI Autoroutes de l'arc méditerranéen, une exposition a célébré en images les magnifiques massifs forestiers, mais aussi les conséquences dramatiques des incendies. Des équipiers sont allés à la rencontre des vacanciers, supports pédagogiques en main, pour leur rappeler les gestes de prudence. En tout, 30 000 cendriers de poche ont été distribués.



Lauréat de l'appel à projet « Citoyenneté et mobilité responsable » et de la finale d'Enactus France : le projet **Green Phoenix** de collecte des biodéchets auprès des entreprises et des collectivités locales à vélo cargo, service défendu par une équipe strasbourgeoise d'étudiants entrepreneurs.



Restaurer et préserver la biodiversité

FONDATION D'ENTREPRISE VINCI-AUTOROUTES

“ Ouverte sur les territoires, la Fondation se met au service des acteurs qui agissent pour la protection de la biodiversité.”



ENTRETIEN

Philippe Chavaren

Délégué mission Biodiversité, Fondation VINCI Autoroutes

Depuis l'été dernier, la Fondation accompagne les acteurs locaux qui contribuent à restaurer le patrimoine naturel des territoires. Renaturation, protection de la faune et flore sauvages ou des milieux aquatiques, etc. Rencontre avec Philippe Chavaren, délégué mission Biodiversité.

Pourquoi la Fondation s'implique-t-elle sur cette thématique ?

La Fondation agit pour l'environnement depuis longtemps, en luttant notamment contre les déchets aux abords des autoroutes ou les jets de mégots susceptibles de provoquer

des incendies. Elle voulait aller plus loin et contribuer directement à la préservation de la biodiversité.

En quoi est-elle légitime sur ce sujet ?

En décidant de soutenir des projets de restauration écologique, la Fondation apporte à la fois des financements nécessaires aux acteurs des territoires qui agissent pour enrayer l'érosion de la biodiversité et une expertise en matière de génie écologique, acquise par l'équipe dédiée à cette mission, dans le cadre de la gestion des projets de préservation de la biodiversité au sein de VINCI Autoroutes. Avec le Comité de sélection qui rassemble des experts externes reconnus et des compétences internes, nous pouvons, au-delà du financement, apporter aux porteurs de projets des conseils et des recommandations.

Comment les projets sont-ils sélectionnés ?

Ils doivent être d'intérêt général et sans but lucratif (nous ne finançons pas, par exemple, la conversion en bio d'un agriculteur). Leur apport écologique doit être réel : gain de biodiversité, utilisation d'espèces indigènes résilientes, déminéralisation des sols, etc. Enfin, ils doivent être pérennes, la Fondation pouvant proposer de financer un suivi. Sept propositions ont ainsi été soutenues à hauteur de 150 000 euros en 2022. Le prochain appel à projets est déjà ouvert ! ●

ANGERVILLIERS (91)

Revoir l'écosystème pour la biodiversité locale

Sur la commune d'Angervilliers, ce ne sont pas moins de 24 arbres fruitiers – dont des variétés anciennes –, une prairie mellifère et dix gîtes pour passereaux, chouettes chevêches, hérissons et chiroptères qui vont voir le jour. De quoi satisfaire les animaux comme les amoureux de la nature.



Proposé par **Jean-Luc Fournier**, directeur communication projets

RIVARENNES (37)

Continuité écologique pour les mares

Élaguer et abattre certains arbres en bordure ou dans les mares, tailler les trois saules adjacents et curer les deux mares de 1 350 m² et 180 m², etc. Ce projet a pour objectif de restaurer les mares d'un réseau plus vaste et est porté par la Société d'études, de protection et d'aménagement de la nature en Touraine (SEPANT).

Proposé par **Vincent Caillis**, adjoint au chef du district Touraine-Poitou, direction régionale Centre-Val de Loire

BRIIS-SOUS-FORGES (91)

Repenser les abords de la gare

La communauté de communes du Pays de Limours développe un projet de taille pour les abords de la gare de Briis-sous-Forges : installer une prairie mellifère, créer une haie bocagère, d'arbres tiges et d'arbustes à base d'essences indigènes, installer un hôtel à insectes, etc. Un programme complet !

Proposé par **Jean-Luc Fournier**, directeur communication projets

DŒUIL-SUR-LE-MIGNON (17)

Des abris pour la faune

La commune s'agrandit ! Création d'une mare, installation de gîtes, etc., pour la faune sauvage et volante : des nichoirs et des tours à hirondelles seront à disposition de celles qui ne font pas le printemps, mais y participent !



Proposé par **Juliette Bernard**, assistante pôle Infrastructure, direction régionale Ouest Atlantique

CHANCEAUX-SUR-CHOISILLE (37)

Des animaux à sauvegarder

L'association Sauve qui plume est accompagnée pour le financement d'équipement du centre de sauvegarde de la faune sauvage qu'elle gère.



Proposé par **Jérôme Guery**, agent environnement, direction régionale Centre-Val de Loire

VIRSAC (33)

Revégétaliser le minéral

Le projet de la ville porte sur la déminéralisation d'une voie de 1 kilomètre en créant des trames vertes arborées et un parterre de plus de 2 hectares avec des semences labellisées « Végétal local » et des essences ligneuses indigènes.

Proposé par **Laurent Brun**, chef du service Gestion et Maintenance du patrimoine, direction régionale Ouest Atlantique

NEUNG-SUR-BEUVRON (41)

Observer et protéger

Le Conservatoire d'espaces naturels (CEN) Centre-Val de Loire va restaurer un observatoire à oiseaux en bordure de l'étang de Beaumont.

Proposé par **Gregory Cosson**, agent environnement, direction régionale Centre-Val de Loire

BIEN (SE) CONDUIRE - RAPPORT D'ACTIVITÉ 2022

Réserve naturelle des marais du Vigueirat en Camargue.

Créée en février 2011, la Fondation VINCI Autoroutes est à la fois *un laboratoire, un observatoire et un outil d'information* dédié à l'étude et au suivi de l'évolution des comportements. Depuis douze ans, la Fondation oeuvre pour tous afin de *créer un environnement où chacun peut bien (se) conduire sur la route*, pour réduire les accidents, les incivilités au volant et respecter l'environnement.

Fondation d'entreprise VINCI Autoroutes

1973, boulevard de la Défense
Bâtiment Hydra
CS 10268
92757 Nanterre Cedex

fondation.vinci-autoroutes.com



Appel à projets

La Fondation d'entreprise
VINCI Autoroutes soutient des projets
d'intérêt général portés par
des acteurs au niveau local et national.
Présenter un projet ou en savoir plus, ici :

